

Описание		
-	Содержание	Примечания
Тип	Тензорезистивный	
Формфактор	Балка	
Вид	Консольный	
Деформация	Изгиб	
Сфера применения	Все виды платформенных весов; Бункерные весы;	
Особенности	Высокая точность; Низкопрофильная посадка; Стабильные характеристики; 6-ти проводное подключение;	*При подключении по 4-х проводной схеме, следует накоротко замкнуть +EXC с +SEN и -EXC с -SEN.

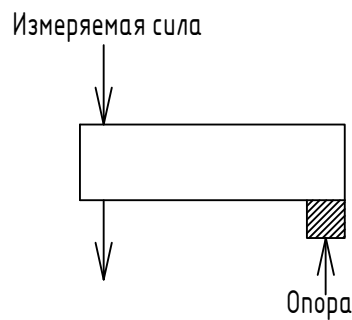

*Подключение 6-ти проводного тензорезистивного датчика к 4-х проводному терминалу



Согласовано

Взам. инв. №

Подп. и дата

Инв. № подл.

Изм.	Кол. уч.	Лист	№ док	Подп.	Дата
ГИП					
Нач. отд.					
Исполн.					
Н. контр.					

<i>SQC 1-5 †</i>		
Описание	Лист	Листов
Легированная сталь	2	3
	Масштаб	
	-	
ООО "КЕЛИ ПК" г. Санкт-Петербург		

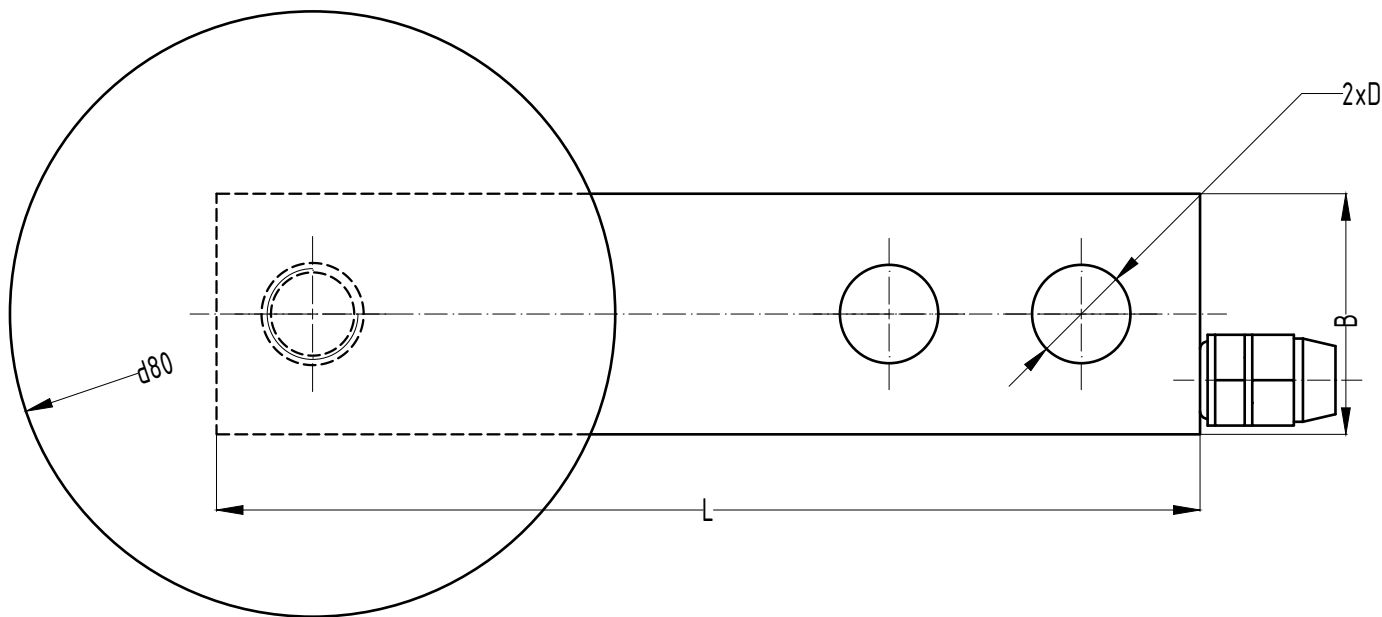
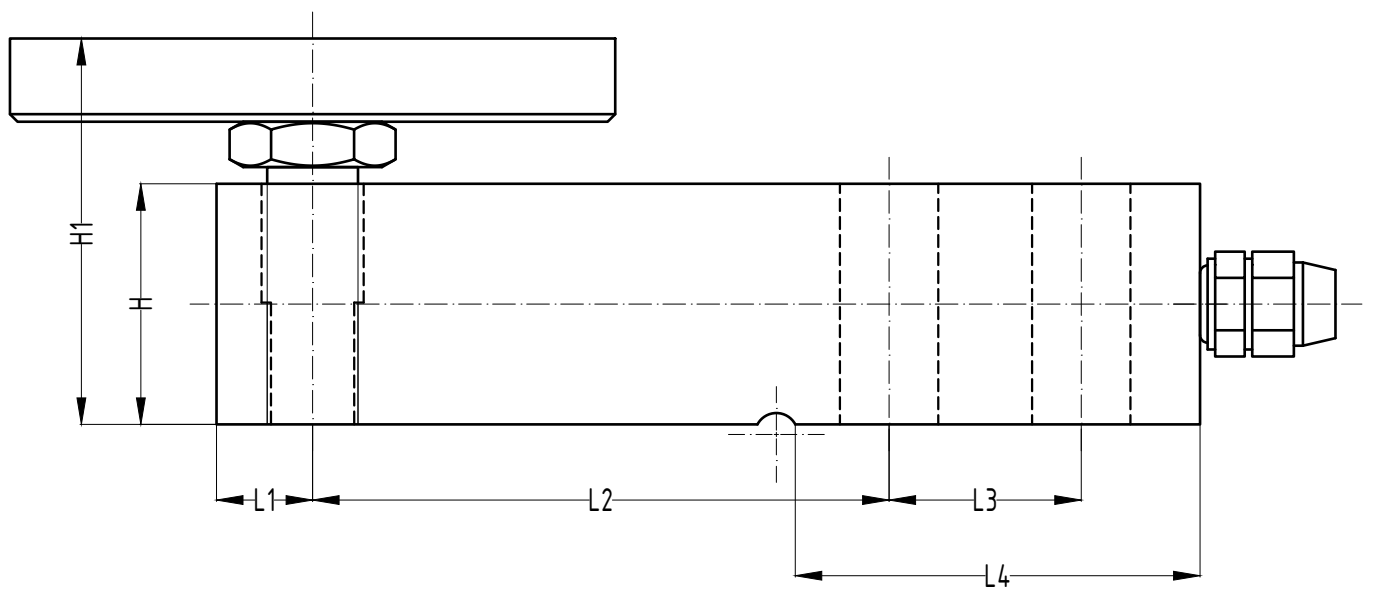

Согласовано

Габаритные характеристики SQС, мм

НПИ (т)	L	L1	L2	L3	L4	H/B	D3	H1	H2
1-2.5	130	14.7	74.2	25.4	53.5	31.8	13	51	4
3-5	171.5	19	95.3	38.1	72.5	38.1	20	57.3	6

Взам. инв. №										
Подп. и дата										
Инв. № подл.						<i>SQC 1-5 t</i>				
	Изм.	Кол. уч.	Лист	№ док	Подп.	Дата				
	ГИП						Габаритные характеристики	Лист	Листов	Масштаб
	Нач. отд.							3	3	1:1
Исполн.						Легированная сталь; Нержавеющая сталь	ООО "КЕЛИ ПК" г. Санкт-Петербург			
Н. контр.										