

# Технические характеристики КМ02

Характеристика	Ед. изм.	Значение
Количество датчиков:	шт	1
Источник питания:	V	24
Мощность возбуждающей цепи:	V(mA)	12(100)
Общая точность:	%F.S.	0.5
Диапазон чувствительности:	mV/V	1-4
АЧ характеристика:	kHz	~1
Кратность усиления:	Ед.	280-2500
Выходной диапазон:	V	0-5; 0-10
	mA	-
Сопротивление:	кОм	10
Потенциометр подстроечный:	Модель	67WR10K
	кОм	10
	Витков	20
Клеммник общей шины:	-	-
Клеммник датчика:	-	-
Рабочий температурный диапазон:	*С	0~+40
Материал исполнения:	ABS	
Класс защиты:	IP	65
Внешние габаритные характеристики:	мм	70x45x18

## Подключение КМ

Первичный преобразователь	Контакт Датчика	Назначение	Контакт КМ	КМ	Контакт КМ	Назначение	Вторичный преобразователь
	+EXC	+ Питание	+E		V	+ Питание КМ	
	+SEN	+ Компенсация			OUT	+ Выход КМ	
	+SIG	+ Сигнал	+I		GND	- Питание КМ	
	-SIG	- Сигнал	-I		PG	Protect Ground	
	-SEN	- Компенсация	-E				
	-EXC	- Питание					
	SHIELD	Экран	SHLD				

КМ 02

Изм.	Кол. уч.	Лист	№ док	Подп.	Дата	Технические характеристики	Лист	Листов	Масштаб	
							1	3	-	
							 KELI SENSING TECHNOLOGY (Ningbo) Co., Ltd Официальное представительство на территории РФ ООО «КЕЛИ ПромКомплект», г. Санкт-Петербург			

Согласовано

Взам. инв. №

Подп. и дата

Инв. № подл.

Описание		
-	Содержание	Примечания
Тип	Преобразователь аналогового сигнала	
Особенности	1 выходов для подключения датчиков	
	Регулировка точки нуля; регулировка усилителя	
	Высокая точность; Стабильные характеристики	

**Рекомендации по настройке преобразователя**

Доступная к работе	Перед началом настройки необходимо откалибровать приемное устройство вторичного преобразователя (микровольтметр/цифровой усилитель/ контроллер), а также иметь эталон нагрузочной мощности	
	В качестве считывающего устройства может служить контроллер с функцией считывания Аналогового сигнала (0-5 V; 0-10 V; 0-20 mA; 4-20 mA)	
Шаг №1	Завершив чистовой монтаж датчиков к грузоприемному устройству, скоммутируйте датчик и преобразователь согласно схеме. Скоммутируйте преобразователь со считывающим контроллером. Убедитесь в правильности соединения и надежности контакта	
	Убедитесь в отсутствии нагрузки на грузоприемном устройстве. Проверьте проходящий сигнал на считывающем контроллере	
Шаг №2	Если значения (V/mA) выше минимального значения выбранного стандарта, откорректируйте значения путем поворота винта потенциометра "ZERO". Окажите произвольную нагрузку на грузоприемное устройство, а затем удалите ее. Значения должны быть равны минимальному значению выбранного стандарта	
Шаг №3	Окажите максимальную нагрузку на грузоприемное устройство (в соответствии с НПИ датчика). Нагрузка должна быть статична. Если значения (V/mA) отличаются от максимального значения выбранного стандарта, откорректируйте значения путем поворота винта потенциометра "SPAN"	
	Удалите любую нагрузку на грузоприемное устройство. Значения точки нуля должны соответствовать минимальному значению (V/mA) выбранного стандарта. Окажите 50% НПИ датчика. Значения линейности должны соответствовать половине диапазона выбранного стандарта	
	В случае отклонения значений считывающего устройства повторите шаги №2-3	

Согласовано

Взам. инв. №  
Подп. и дата  
Инв. № подл.

Изм.	Кол. уч.	Лист	№ док	Подп.	Дата
ГИП					
Нач. отд.					
Исполн.					
Н. контр.					

<i>КМ 02</i>				
Описание		Лист	Листов	Масштаб
-		2	3	-
-		 KELI SENSING TECHNOLOGY (Ningbo) Co., Ltd Официальное представительство на территории РФ ООО «КЕЛИ ПромКомплект», г. Санкт-Петербург		

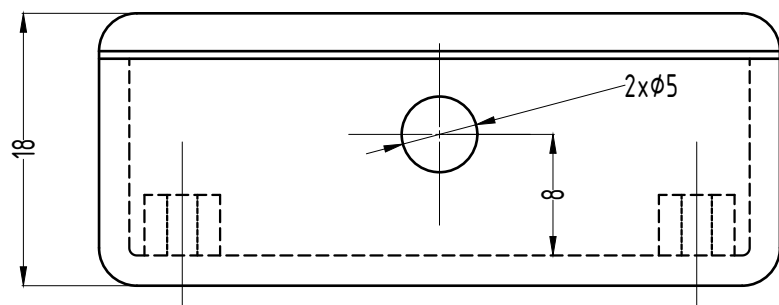
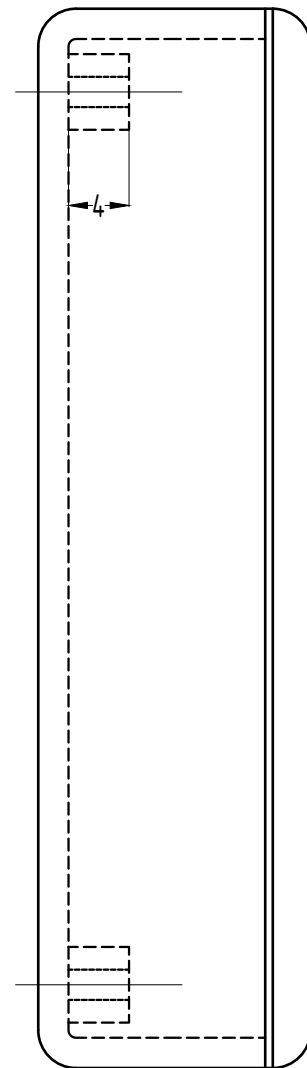
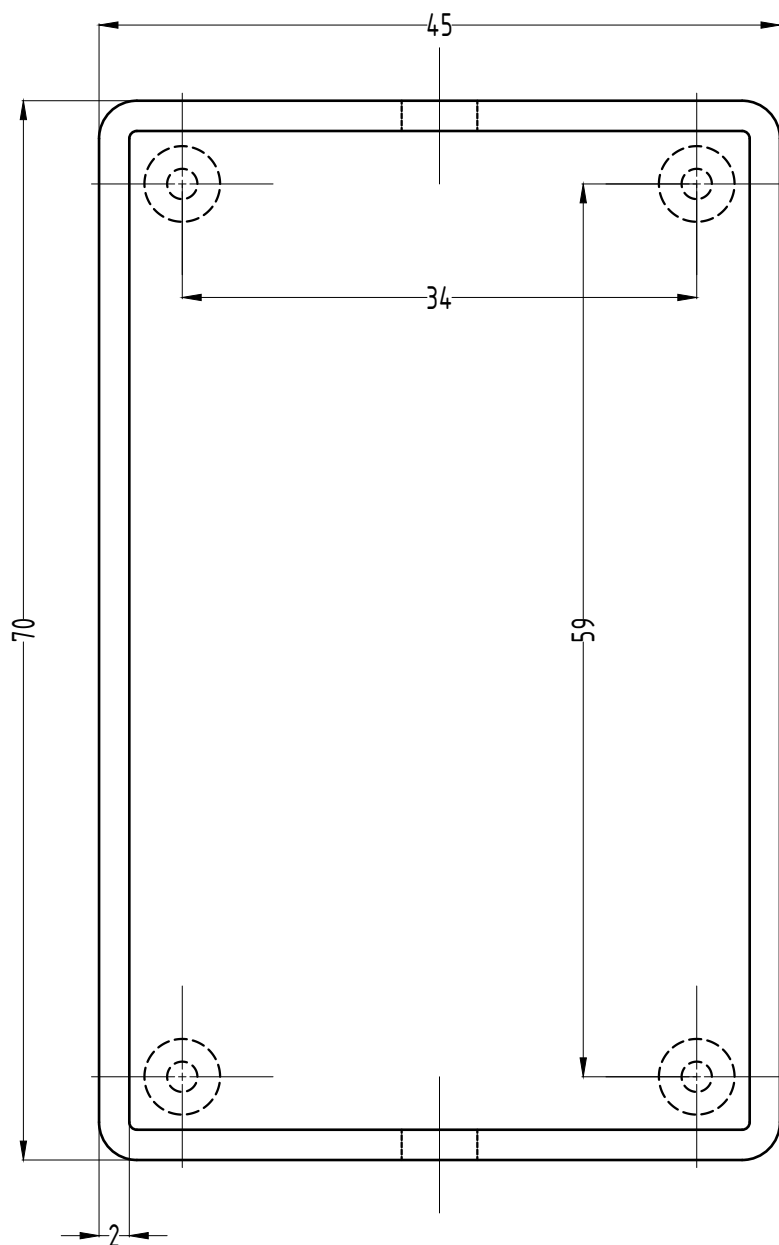

Согласовано

Взам. инв. №

Подп. и дата

Инв. № подл.

Изм.	Кол. уч.	Лист	№ док	Подп.	Дата

КМ 02

Габаритные характеристики

Пластик ABS

Лист	Листов	Масштаб
3	3	2:1

KELI SENSING TECHNOLOGY (Ningbo) Co., Ltd  
 Официальное представительство на территории РФ  
 ООО «КЕЛИ ПромКомплект», г. Санкт-Петербург